

Elektrický pojezd těchto strojů s jemnou regulací rychlosti zvyšuje pracovní komfort, efektivitu práce i ochranu proti přetížení stroje či poškození nástroje.



Ovládací panel

Všechny důležité prvky jako jsou ovládání a měření hloubky řezu, páka plynu nebo tlačítko nouzového zastavení motoru „central stop“ na ovládacím panelu.

Ruční brzda

Oboustranná ruční brzda pro bezpečné odstavení stroje součástí pojezdového mechanismu.

Elektrický pojezd

Plynulá regulace pojezdu potenciometrem pro ideální řezné podmínky.

Systém skrápění

Integrovaný systém skrápění s vedením vody na obě strany nástroje a kloubově uložená vodní nádrž s velkým plnicím hrdlem o objemu 33 litrů.

Boční závěsy

Pro snadnou manipulaci pomocí popruhu.

Robustní konstrukce

Vyztužená rámová konstrukce zajišťuje nejvyšší tuhost stroje a široký podvozek vysokou míru stability pro dosažení perfektního řezu.

Servisní body

Snadno přístupné servisní body.

Motor

Pohonná jednotka Honda.



Plynulý řez

Utěsněná ložiska pojezdových koleček zaručují ochranu před zadíráním při pojezdu.

Bezpečnostní řemenice

Trojřemenice se třemi klínovými řemeny zajišťuje nejvyšší míru ochrany proti přetížení motoru.

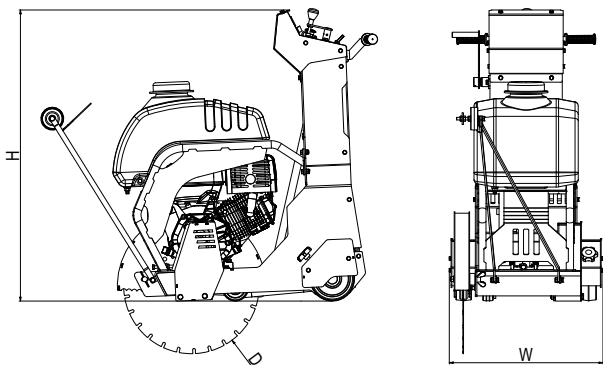

TYP STROJE	Rozměry stroje (mm)			
RZ 202EP	H	W	D _{MIN}	D _{MAX}
	1150	590	500	520

TECHNICKÉ PARAMETRY

PROVOZNÍ PARAMETRY

Provozní hmotnost	[kg]	185
Maximální hloubka řezu	[mm]	190/200
Průměr kotouče	[mm]	500/520
Upínání kotouče	[mm]	25,4
Otáčky nezatíženého vřetene	[ot/min]	2500
Typ pojezdu	[-]	Elektrický
Elektrický startér	[-]	Ano

MOTOR

Výrobce a typ	Honda	GX390
Palivo	[-]	Benzín
Jmenovitý výkon (3600 ot/min)	[kW]	8,7
Cyklonový filtr	[-]	Ne
Emisní třída	[-]	EU Stage V

PROVOZNÍ KAPALINY

Objem vodní nádrže (skrápění)	[l]	33
Objem palivové nádrže (benzín)	[l]	6,1
Objem motorového oleje (10W30)	[l]	1,1

HYGIENICKÉ PARAMETRY

Hluk L _{pA,d}	[dB]	104
Hluk L _{WA,G}	[dB]	111
Vibrace a _{hvd}	[m/s ²]	14,5

VÝBAVA

- Elektrický pojezd
- Rámová konstrukce
- Manipulační a kotvící oka
- Ruční brzda
- Integrovaný systém skrápění
- Utěsněná ložiska pojezdových kol

VOLITELNÉ PŘÍSLUŠENSTVÍ

- Počítadlo motohodin
- Řezný kotouč na asfalt
- Řezný kotouč na beton a armovaný beton